

Anfrage U-Bügel/Rechteckbügel Sondermaße

Bitte tragen Sie die von Ihnen benötigten Maße ein.

Zur Information:

- Die Bügel werden in Dünnschaft mit gerolltem Gewinde angeboten
- Vollschaftmaterial mit geschnittenem Gewinde gegen Aufpreis möglich
- Bitte geben Sie uns die Oberfläche an. Möglich sind alle gängigen Oberflächen wie z. B. galvanisch verzinkt, gelb verzinkt, Zinklamellenbeschichtung usw.

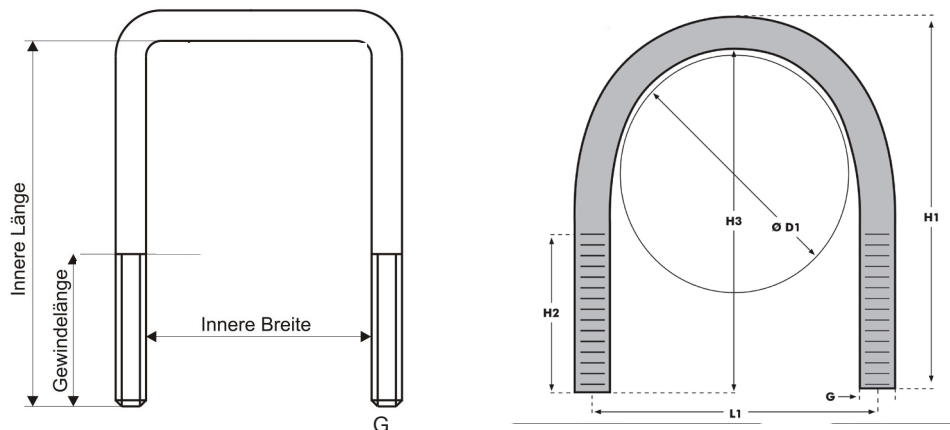

Bitte ausfüllen

Innere Breite	Oberfläche
Innere Höhe	Werkstoff
Gewinde	Menge

Bitte ankreuzen

- Rechteckbügel U-Bügel

Ihre Kontaktdaten:
